

a. s. 2008 / 2009

Prerequisiti classe prima



Una **storia sugli animali** sarà il tema per proporre attività libere e/o strutturate, esperienze ludiche e/o creative ed incentivare il pieno coinvolgimento, la partecipazione individuale e collettiva ed accertare, quindi, il possesso dei prerequisiti attraverso:

- ❖ prove per l'attenzione e la discriminazione percettiva (giochi - schede);
- ❖ attività ludiche per l'individuazione della dominanza laterale;
- ❖ prove di verifica sulla memoria visiva e uditivo-verbale;
- ❖ schede e giochi per verificare la capacità di utilizzare gli organizzatori spaziali e temporali;
- ❖ prove di coordinamento visuo-motorio;
- ❖ prove di logica;
- ❖ esercizi-gioco per comunicare ed esprimersi attraverso il codice verbale e non verbale.

IL TRENO

- Colora di blu il primo vagone del treno e di rosso l'ultimo vagone. Disegna qualcosa dentro i vagoni che stanno in mezzo.
- Dove ti piacerebbe andare con questo treno? Racconta.

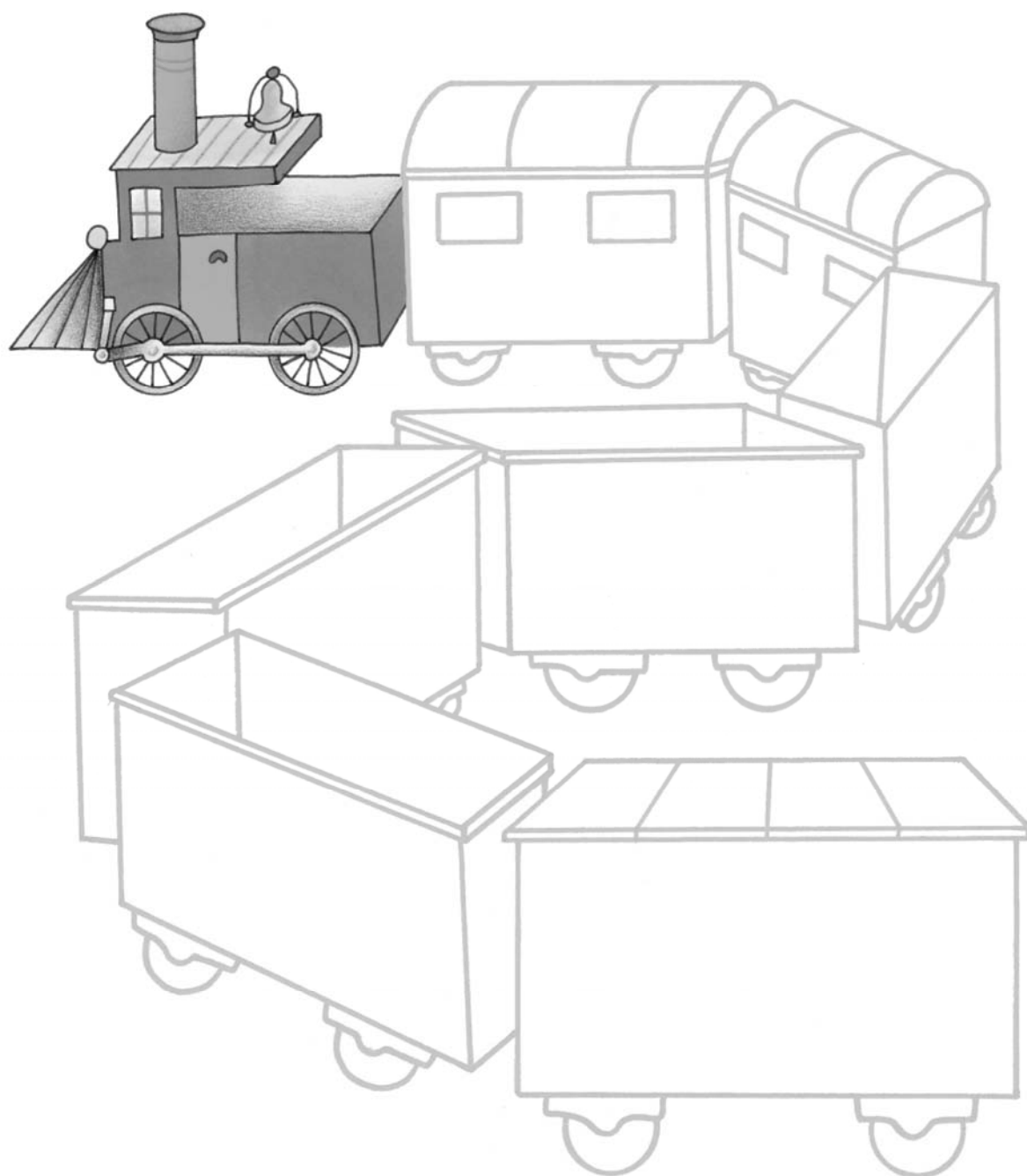

IL GATTO, IL TOPO E IL CANE

- Aiuta il gatto a raggiungere il topo, ma senza incontrare il cane. Traccia il percorso senza mai staccare la penna dal foglio.

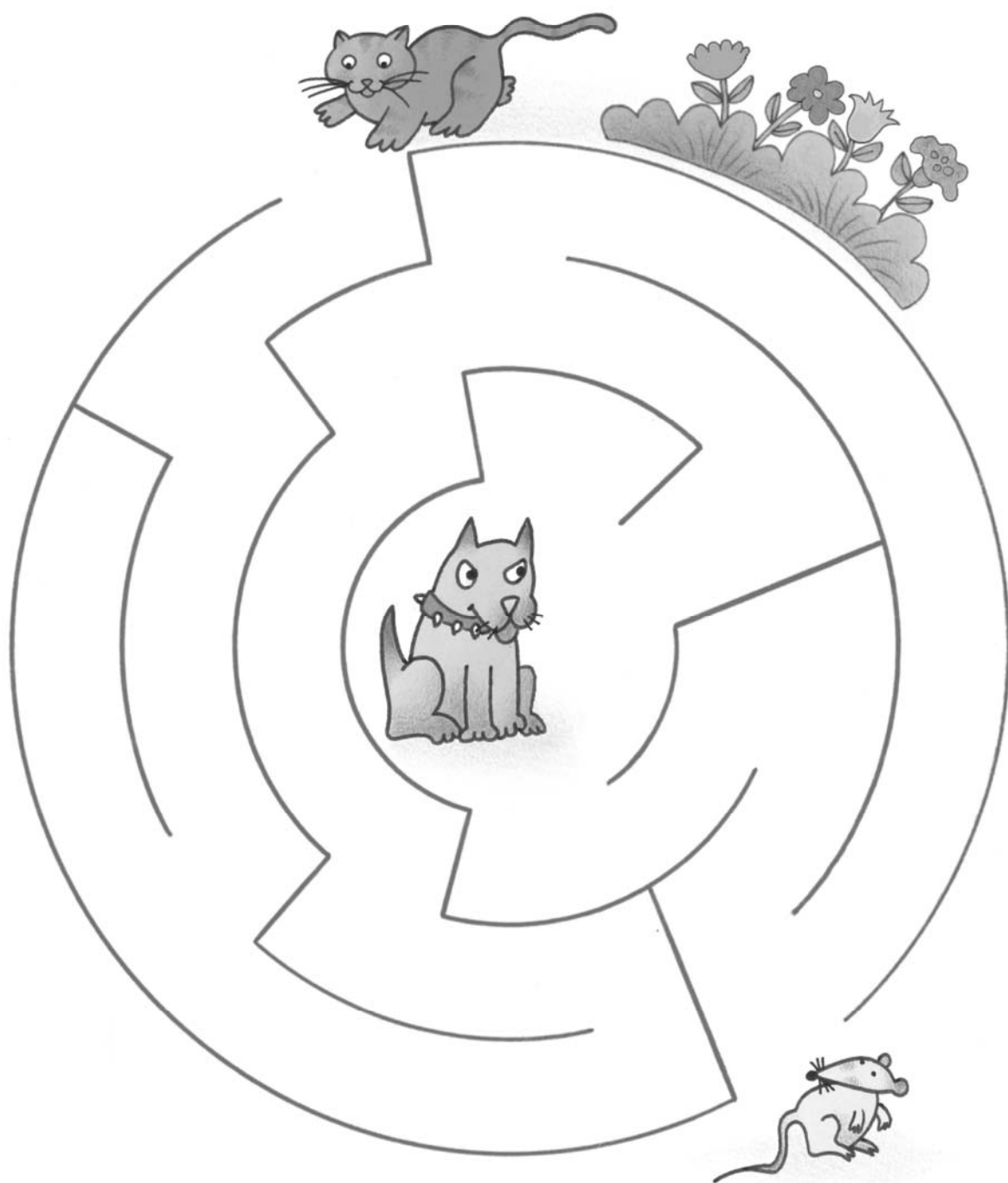

UNA FARFALLA, TANTE FARFALLE

- Ripassa con il pennarello verde il cerchio che contiene **una** farfalla.
- Ripassa con il pennarello rosso il cerchio che contiene **tante** farfalle.



PREREQUISITI

I PESCI

- Colora di rosso il pesce più piccolo e di giallo il pesce più grande.
- Cerchia di blu il pesce che sta più in alto e di verde il pesce che sta più in basso.

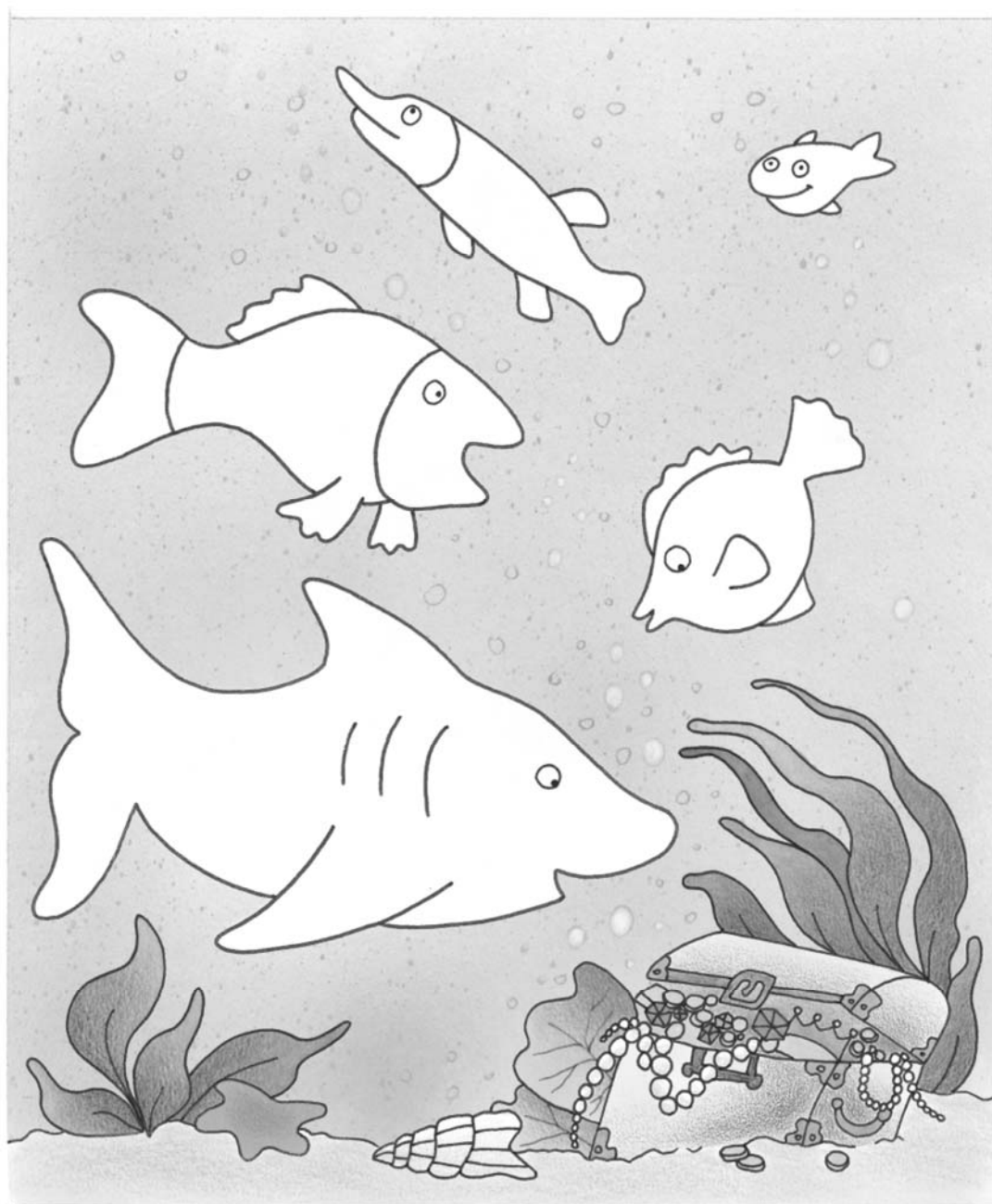

PREREQUISITI

I TOPI E IL FORMAGGIO

- Colora di rosso i topi che stanno **davanti** al formaggio e di blu i topi che stanno **dietro** al formaggio.
- Colora di giallo il topo che sta a **destra** del formaggio.



LE FORME RITMICHE

- Ecco tante forme geometriche. Continua le **sequenze ritmiche**: rispetta le forme e i colori usati.
- Scegli un suono per ogni figura: per esempio per il quadrato batti le mani, per il triangolo batti i piedi..., e suona ogni sequenza.

